

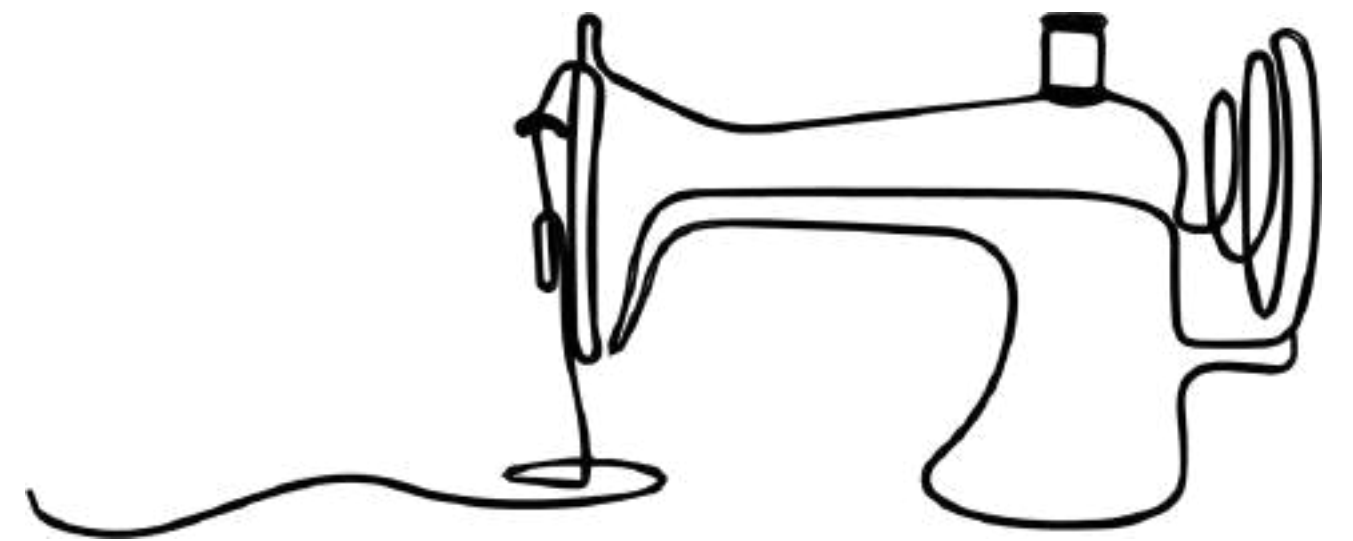

# NÜSHU

CIRCO SIN PATRONES - CIA CAPICUA



# Sinopsis

Una fábrica antigua, una máquina de coser, una escalera aérea, ropa reciclada, un mástil, bobinas de hilo, una cuerda y cinco mujeres... Acróbatas que cosen, bailan, rien y trepan.

NüShu es un lenguaje a través del cuerpo, del silencio, del caos, un lenguaje entre madres, abuelas, hijas y compañeras.

Un espectáculo sensible, humano y divertido.





# Descripción

- Espectáculo de circo y teatro de formato mediano de 50 minutos de duración y para todos los públicos.
- Cinco mujeres en escena multidisciplinares: cuerda doble, escalera aérea, verticales, mástil y acrobacias.
- La pieza está ambientada en una fábrica de costura. En escena se juega con el elemento básico de la fábrica: la ropa vaquera.
- Mensaje social sobre la sobreproducción de ropa y el consumo

# ¿Quié somos?



Compañía de circo catalano-aragonesa fundada en 2009. Contamos con una trayectoria en el mundo de las artes escénicas tanto en ámbito nacional como internacional. Nuestras creaciones más relevantes son Entredos (2013) y Koselig (2018). Ofrecemos un mestizaje de diferentes técnicas de circo: cuerda, equilibrios acrobáticos, mástil, verticales, escalera aérea mezclado con el teatro físico, la música y la danza.

Ganadoras de diferentes premios en el ámbito nacional de las artes escénicas entre las cuales destacamos:

- *Premio del Público a la V Encuentro de Teatro de Calle y Artes Circenses de Ávila (2011)*
- *Premio del Público al mejor Espectáculo de Teatro en la Feria Internacional de Teatro y Danza de Huesca (2013)*
- *Premio a la Trayectoria de la compañía del circo Aragónés (2014)*

# Mujeres, circo y costura

---

Partimos de la convicción que necesitamos espacios feministas de creación que fortalezcan nuestros vínculos y favorezcan nuestras necesidades, curiosidades y anhelos.

Es por ese motivo, que ofrecemos unos encuentros de mujeres, circo y costura. Son pequeños coloquios donde citamos a mujeres interesadas en el mundo de la costura y a través de pequeñas dinámicas compartimos vivencias y recogemos testimonios reales. Hablamos de temas como la reutilización y transformación de materiales, el consumo de ropa, el fast fashion, etc.

De esta manera creamos red y nuestro espectáculo está en constante crecimiento y transformación.



# Nüshu:

## El lenguaje secreto de las mujeres



Nüshu proviene del chino y su traducción literal es "escritura para mujeres". Es el único sistema de escritura en el mundo creado por mujeres y utilizado exclusivamente entre ellas como un lenguaje secreto. Nació en un pueblo de la provincia de Hunan, hace unos 3.000 años.

Este lenguaje secreto dió a las mujeres de diferentes localidades una vía de escape para hacer frente a las duras tareas domésticas y a la represión que recibían en la época. De esa manera, mantubieron una conexión con otras mujeres que vivían en diferentes localidades con quien compartían las mismas inquietudes. Bordaban palabras que hablaban de la amistad y la felicidad en diferentes piezas de ropa. El contenido de estas poesías podían ser variadas, tanto rimas infantiles como quejas sobre el patriarcado.

El nombre de Nüshu ilustra la idea que queremos remarcar en esta obra: la complicidad que creamos entre nosotras en escena. Un lenguaje a través del cuerpo, del silencio, del caos, nuestro propio Nüshu.



# Ficha artística

- **Duración:** 50 minutos
- **Formato:** calle y sala
- **Audiencia:** todos los públicos
- **Idea original:** Cia Capicua
- **Dirección artística:** Francesca Lissia
- **Creación e interpretación:** Yolanda Gutiérrez, Rebeca Gutiérrez, Misa Oliva, Mari Paz Arango y Linda de Berardinis.
- **Técnicas:** cuerda lisa, mástil, verticales, escalera aérea, acrobacias y manipulación de objetos
- **Coreografía:** Mònica Rincón
- **Dirección y composición musical:** Víctor Morató
- **Diseño de luces:** Miguel Ángel García
- **Escenografía:** Vicenç Villa i Cia Capicua
- **Vestuario:** Saemisae, Back to eco
- **Vídeo promocional:** Julián Waisbord

# Necesidades del espacio y superficie escénica:

## **SUPERFÍCIE:**

Llana y sin obstáculos

Medidas: 9m x 9m x 7m

## **ESTRUCTURA PARA LOS AÉREOS:** A cargo de la compañía

- Estructura semi-autónoma
- Es necesario realizar 2 anclajes en el suelo a 2 puntos laterales para fijarla. Estos dos puntos pueden ser:

A

### **Mobiliario urbano:**

Farolas, árboles, etc. Únicamente se podrán utilizar este tipo de anclajes en el caso de que estos esten situados en el punto A y B que se encuentran en el plano detallado en la siguiente página.

B

### **Fijos en el suelo:**

Si el espacio de actuación no dispone de mobiliario urbano que se pueda aprovechar para anclar, la compañía realizará los anclajes directamente en el suelo. Disponemos de todo el material necesario para hacerlo.

C

Si ninguna de las opciones anteriores son posibles se elige la siguiente:

- 2 pesos de hormigón de 1.000kg cada uno.
- Estos pesos los debe poner la organización.
- Se tienen que situar en el punto A y B que hay en el plano detallado en la siguiente página. Preferentemente, pesos tipo *New-jerseys* (pesos de hormigón). Estos pesos tienen que estar separados del suelo con un palet de madera para poder abrazarlo con una eslinga por la parte inferior.



# Plano de la estructura

Plano lateral:

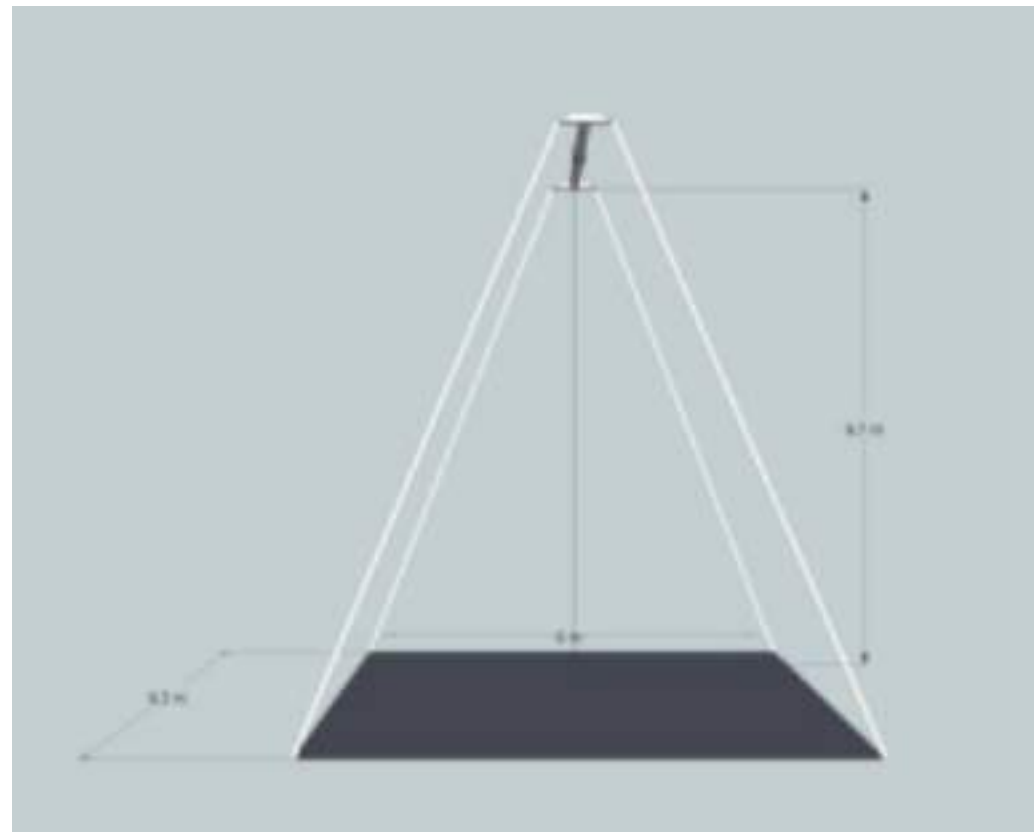

Plano frontal:

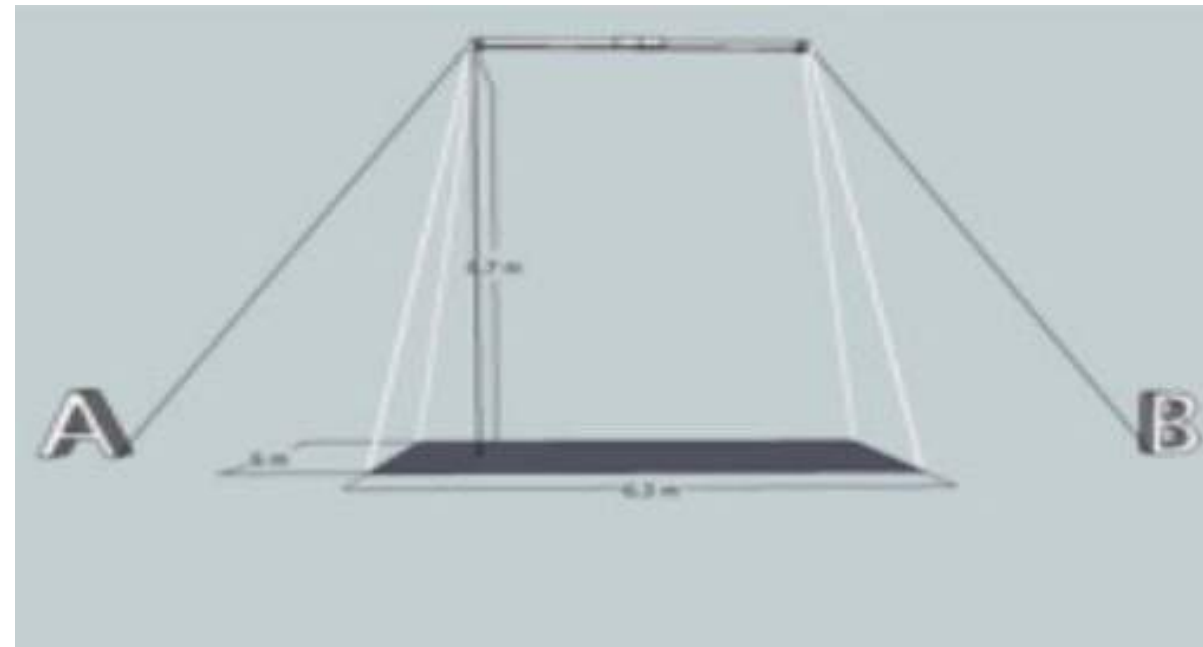

Plano isométrico:

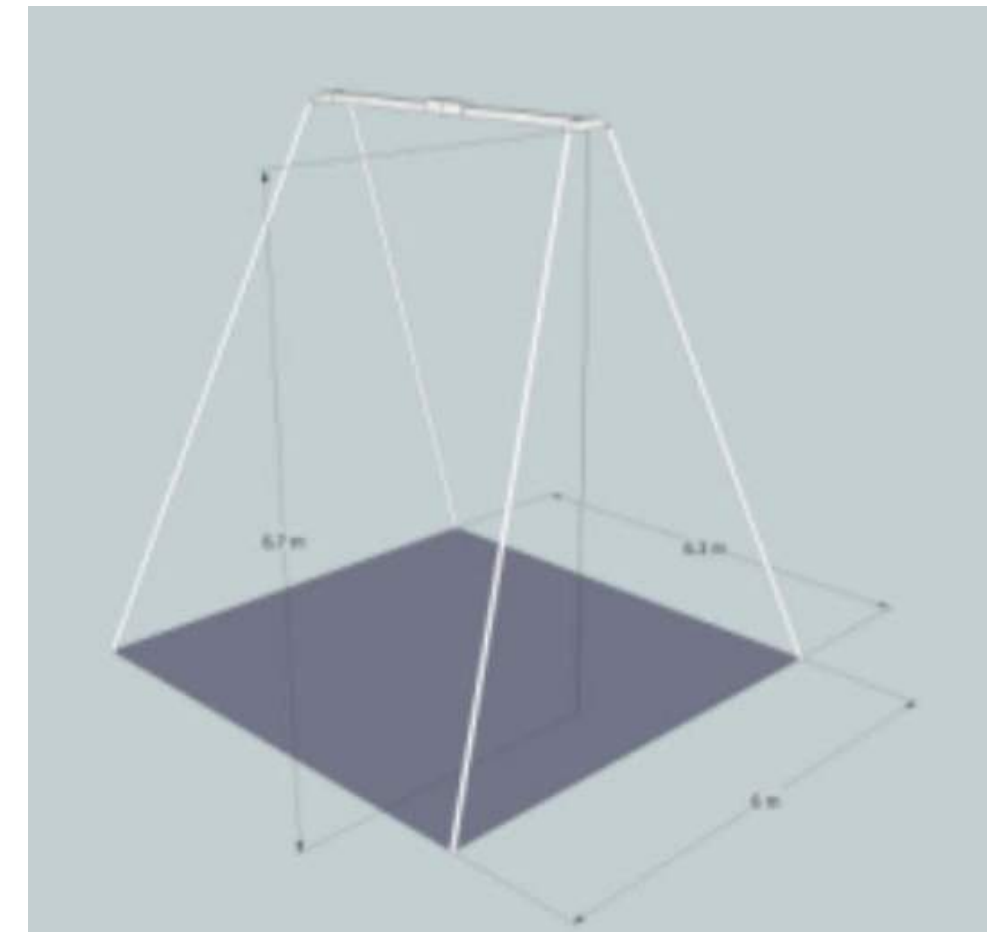

Puntos A y B: Puntos de anclaje: bancos, farolas, etc. O disponibilidad de realizar un anclaje en el suelo tal y como hemos explicado en la página anterior.

# Material:

## A cargo de la organización

- Dos personas de apoyo durante el montaje y desmontaje. Se descargará la furgoneta y se subirá y bajará la estructura (1 hora durante el montaje y 1 hora durante el desmontaje)
- Toma de corriente de 220V
- Camerinos con espejo, ducha y botellas de agua cerca de la zona de la actuación
- En caso de actuar de noche, la iluminación y el técnico de luces irá a cargo de la organización
- La compañía dispone de equipo de sonido





nÜSHU  
cia.  
CAPIÇUA

Contacto

+34944260496  
+34620543668  
aireaire@aireaire.com

aireaire

Colaboran en este proyecto:



Fundació  
Privada  
**Reddis**  
Reus



Generalitat  
de Catalunya  
**Departament  
de Cultura**

